

Паспорт изделия

Инструкция по сборке и эксплуатации

Шкаф-купе «Альянс 10» 2.0м

Габаритные размеры: 2000х2220х600

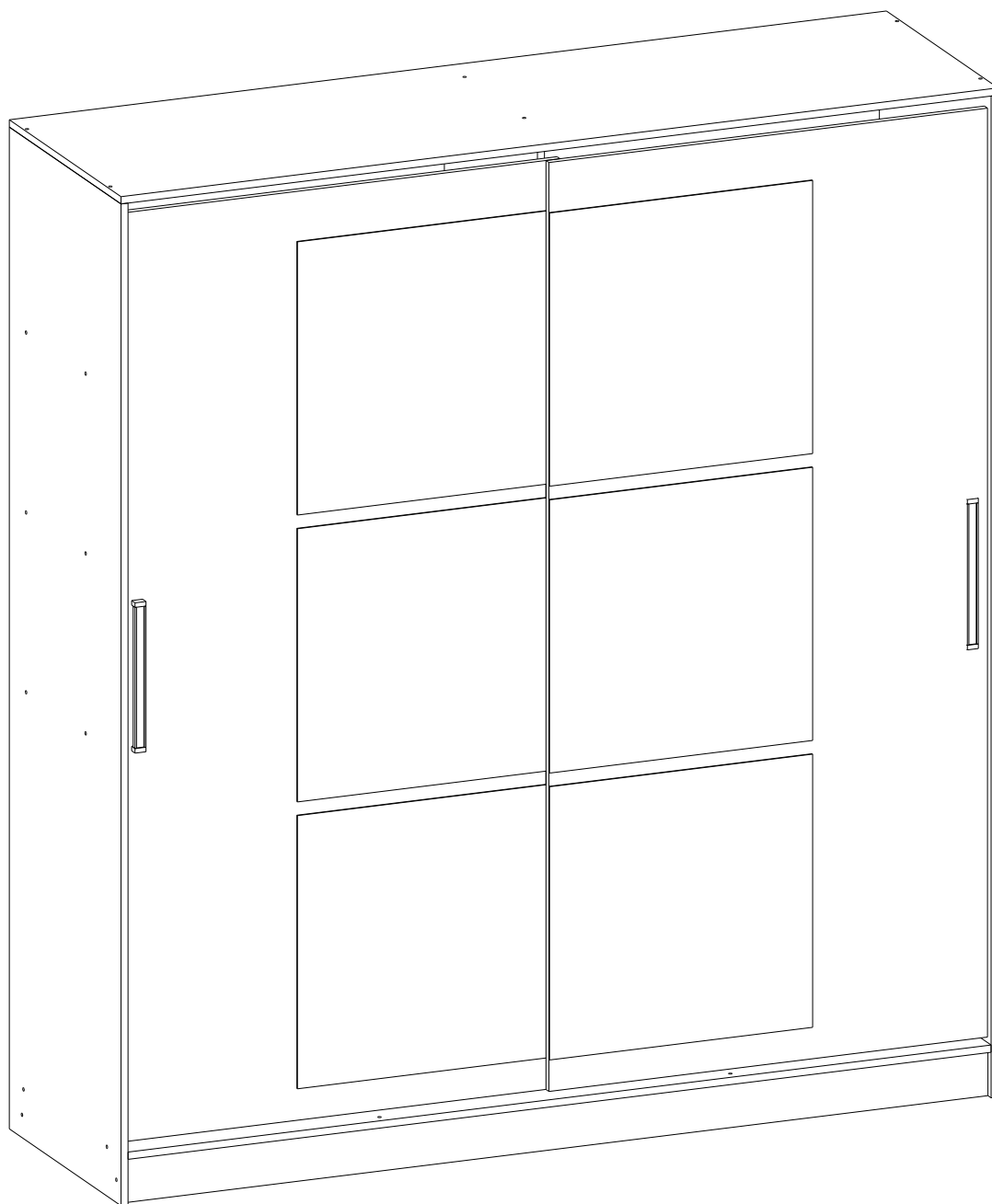

Российская Федерация, 440004, Пензенская обл.,
г. Пенза, ул. Рябова, д7

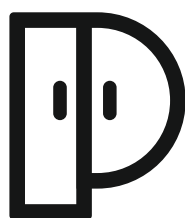

РЕГИОН 058

ОГРНИП 316583500087032



(8412)45-28-43, 45-28-44



Регион058.РФ

Таблица комплектации изделия

Упаковка	Наименование детали	Размер детали	Кол-во	№
Упаковка 1	Боковина	2200x600	2	2
	Цоколь	1968x100	1	8
	Вязка	500x500	3	6
	Перегородка	418x500	1	7
	Фасад ящика	200x494	1	9
	Технологические детали	100x230,1268x70	2	-
	ЛДВП задняя стенка	440x1995	1	13
	ЛДВП задняя стенка	1672x522	1	14
	ЛДВП задняя стенка	1672x515	1	15
	ЛДВП задняя стенка	418x958	4	16
	ЛДВП дно ящика	453x427	2	17
	Штанга ов.метал	932	1	-
	Профиль соединит.бел	958	3	-
	Упаковка 2	Крыша	2000x600	1
Вязка		1968x500	1	4
Цоколь		1968x100	1	8
Технологическая деталь		32x600	2	-
Дно		1968x600	1	3
Упаковка 3	Перегородка	1650x500	2	5
Упаковка 4	Вязка	500x500	2	6
	Боковина ящика	150x450	4	10
	Задняя стенка ящика	150x444	4	11
	Фасад ящика	200x494	1	9
	Технологическая деталь	50x(450,500,300)	5	-
Упаковка 5	Фасад	2040x1000	2	12
Упаковка 6	Профили альянс (верх,низ)	1965	2	-
Упаковка 7	Фурнитура		1	-

Таблицы комплектации фурнитурой

<p>Евровинт</p>  <p>68 шт.</p>	<p>Евроключ</p>  <p>1 шт.</p>	<p>Заглушка</p>  <p>50 шт.</p>	<p>Заглушка Эксцентрика</p>  <p>8 шт.</p>	<p>Подпятник</p>  <p>8 шт.</p>	<p>Скалкод-ль</p>  <p>2 шт.</p>
<p>Направл-ая 450</p>  <p>2 комп.</p>	<p>Шуруп СТМ</p>  <p>8 шт.</p>	<p>Ручка</p>  <p>2 шт.</p>	<p>Эксцентриковая стяжка Шток</p>  <p>8 шт.</p>	<p>Замок</p> 	<p>Гвозди</p>  <p>70 гр.</p>
<p>Ролики Альянс</p>  <p>2 компл.</p>		<p>Шуруп 4x16</p>  <p>40 гр.</p>			

Инструмент для сборки изделия



Схема сборки шкафа



- 1.) Евровинтами закрепить к боковинам 2 крышу 1.
- 2.) Закрепить дно 3 и цоколи 8 к боковинам 2 евровинтами.
- 3.) К дну 3 закрепить перегородки 5 с помощью евровинтов.
- 4.) Закрепить вязки 6 на перегородках 5 и боковине 2 евровинтами.
- 5.) Евровинтами закрепить вязку 4 к боковинам 1 и перегородкам 5.
- 6.) Перегородку 7 с помощью евровинтов закрепить к крыше 1 и вязке 4.
- 7.) Набить задние стенки ЛДВП **при этом предварительно выверив диагональ**.
- 8.) Набить подпятники с помощью гвоздей и придать вертикальное положение шкафу.
- 9.) Закрепить скалкодержатель на боковине 2 перегородке 5 шурупами 4x16 и установить трубу в скалкодержатели, закрепить направляющие шурупами 4x16
- 10.) Закрепить профили альянс (см.схему 3).
- 11.) Наклеить стекла на фасады (см.схему 2).
- 12.) Закрепить на двери ролики альянс (см.схему 1) и установить двери.

Схема сборки ящика

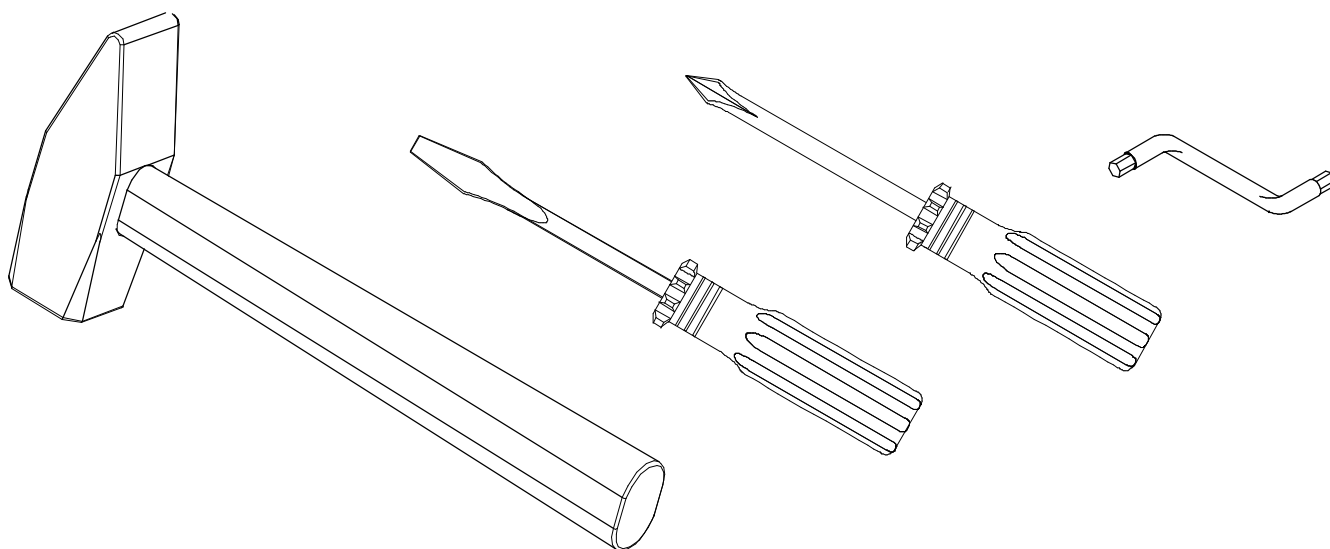
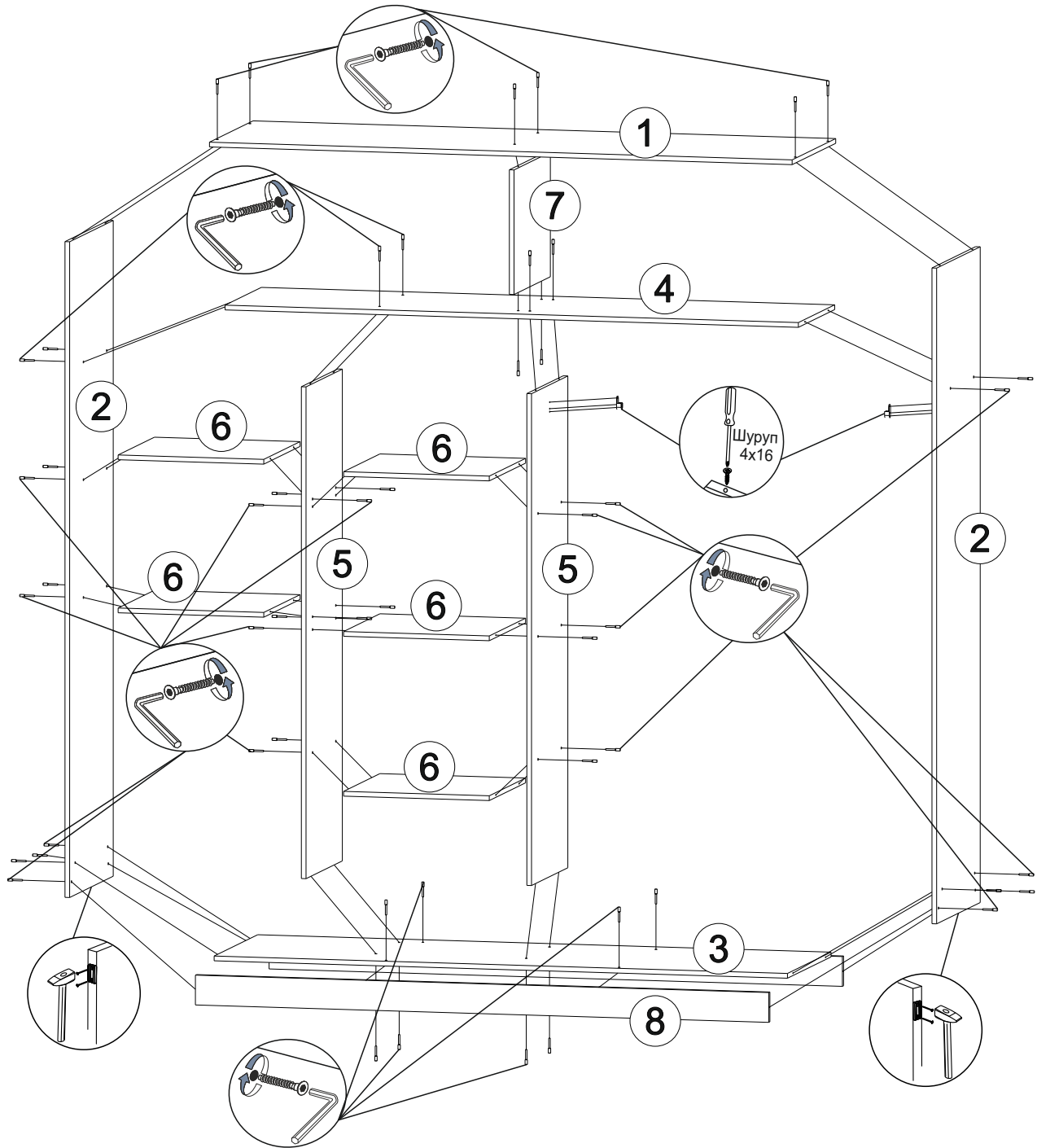
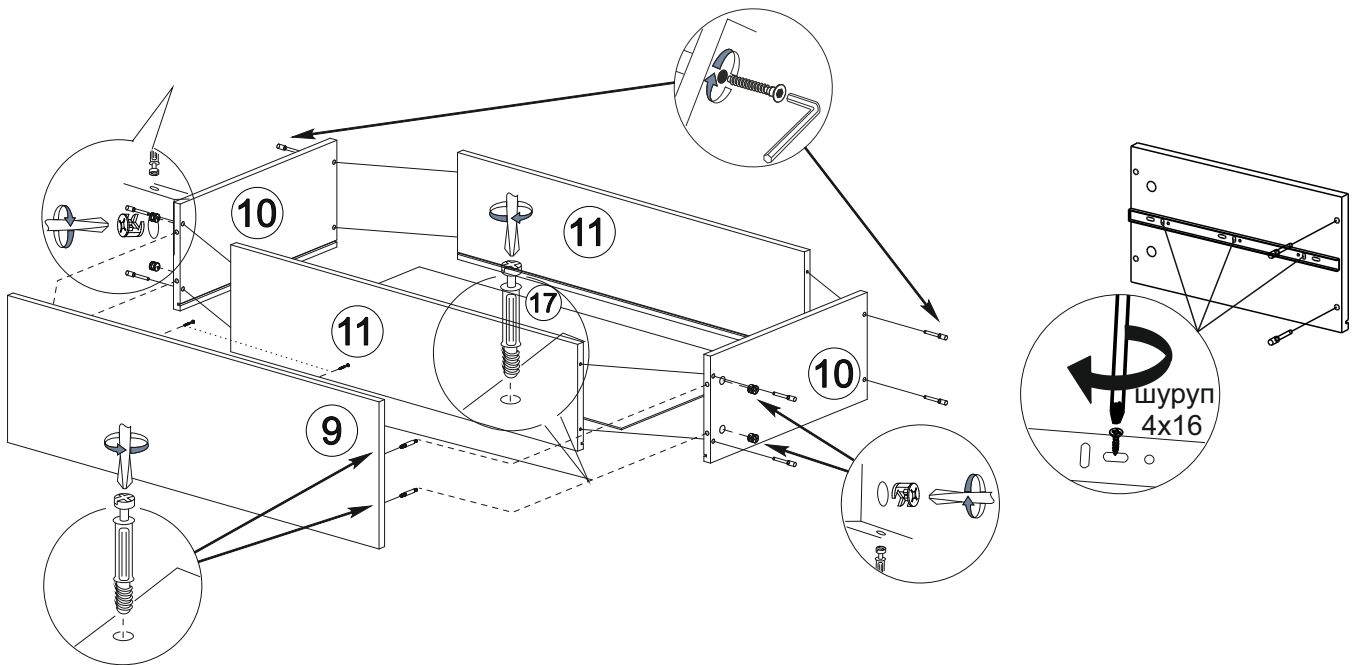

При сборке ящиков:

- 1.) Евровинтами соединить детали ящика 10 и 11.
- 2.) Дно ящика 17 установить в паз при сборке, при этом предварительно **выверив диагональ**.
- 3.) Фасад ящика 9 соединить с боковинами ящиков 10 эксцентриковой стяжкой.
- 4.) Шурупами 4x16 закрепить направляющие на боковинах ящика.

Схема крепления роликов на дверь

Схема 1. ролики 1 вариант



Схема 1. ролики 2 вариант

Верхняя часть двери



Нижняя часть двери

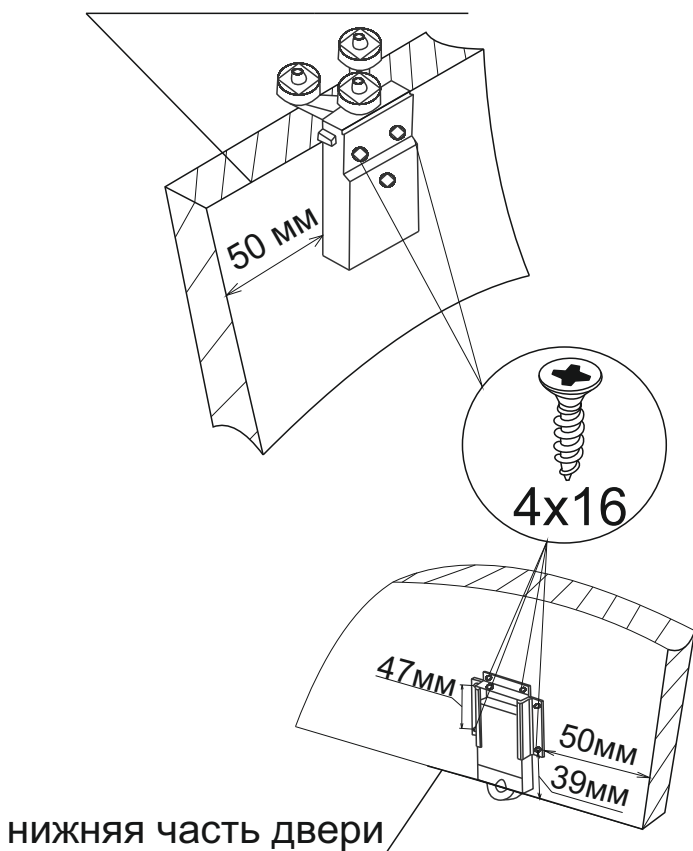
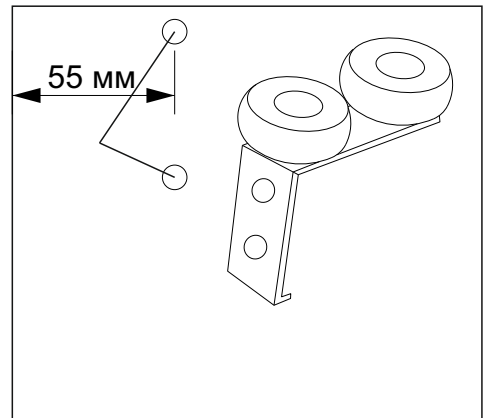
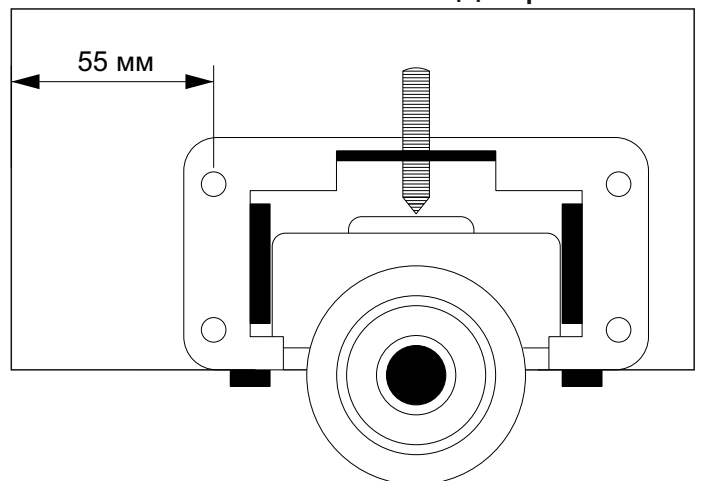

**Наклейка зеркал на фасады Альянс-10
Размер створки 2040x1000**



Схема 2.

- 1.) Специальным раствором обезжирить поверхность зеркал и фасадов.
- 2.) Полосы двухстороннего скотча приклеить к поверхности зеркала, попутно удаляя защитную пленку с изнаночной стороны.
- 3.) Наклеить зеркала как показано на схеме 2 (для наилучшей сцепки можно воспользоваться жидкими гвоздями).



Схема крепления направляющих Альянс

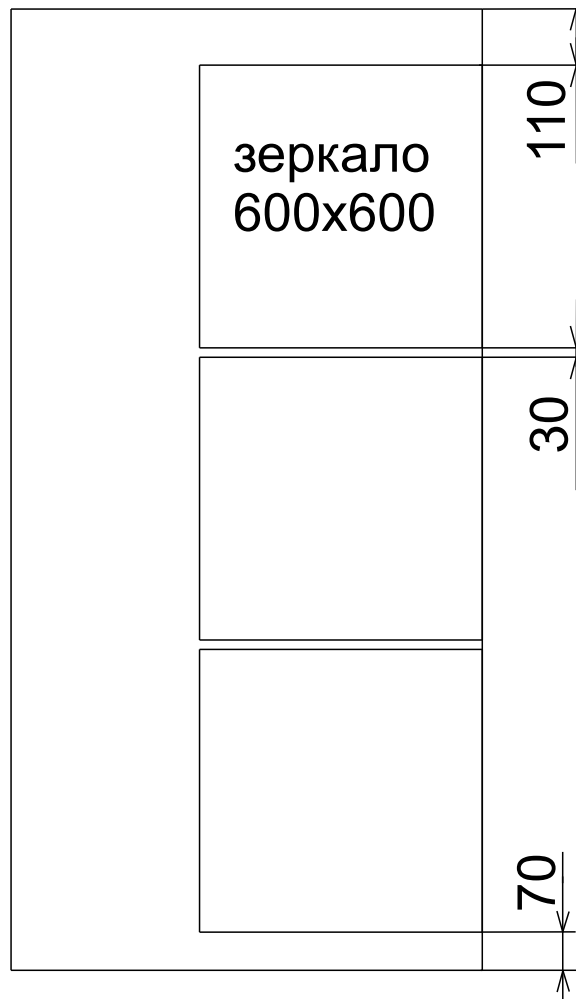

Схема 3.

Схема установки двери

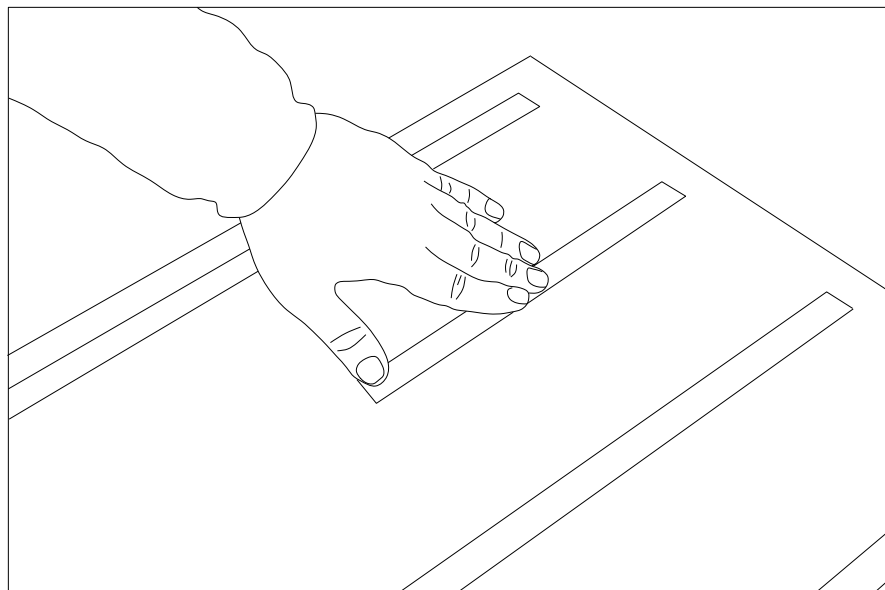

Инструкция по уходу за мебелью и правила эксплуатации

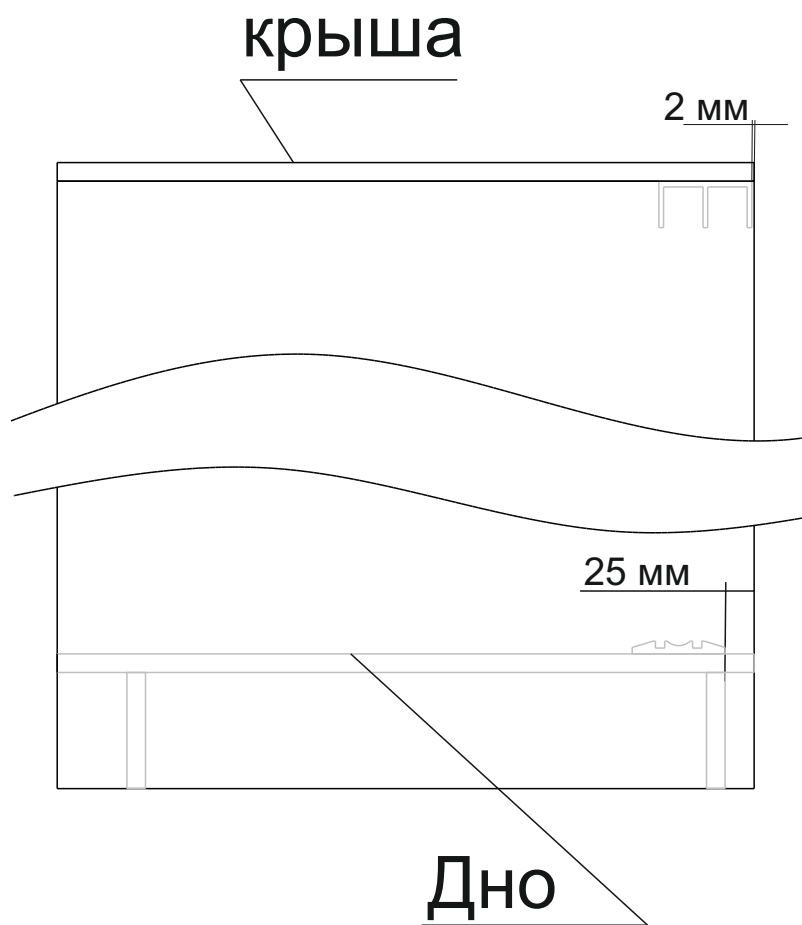
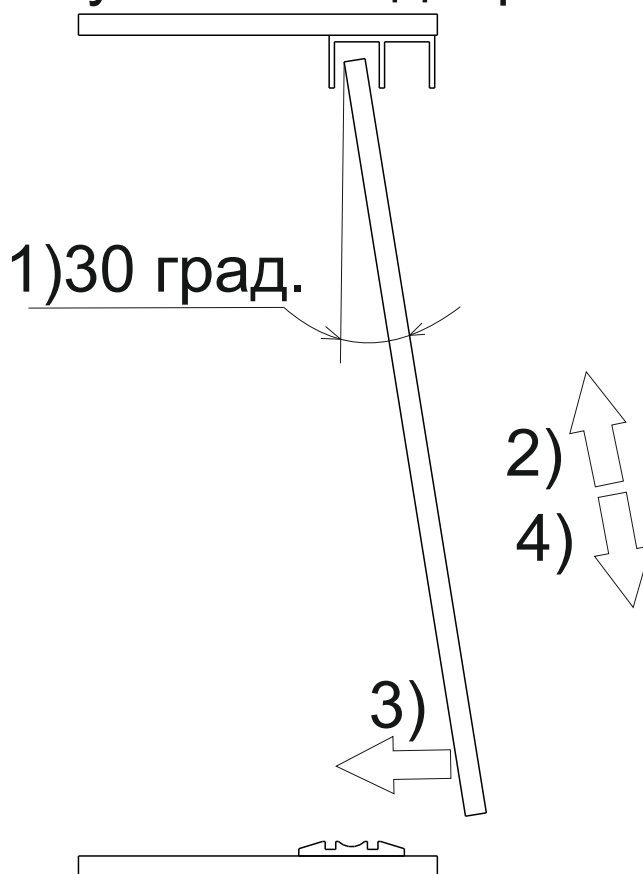
Для поддержания надлежащего внешнего вида и долговечности мебели рекомендуется соблюдать следующие общие правила.

1. Мебель должна эксплуатироваться в сухих и теплых помещениях, имеющих отопление и вентиляцию при температуре воздуха не ниже +10°C и не выше +40°, относительной влажности 65-85%.
2. Расположение мебели ближе одного метра от отопительных приборов и других источников тепла, а также под прямыми солнечными лучами, вызывает ускоренное старение покрытия и деформацию мебельных щитов.
3. Поверхность деталей мебели следует оберегать от попадания влаги во избежание разбухания каркасов, фасадов и столешницы, отклеивания кромок на боковых поверхностях.
4. Следует оберегать поверхность мебели и ее конструктивные элементы от механических повреждений, которые могут быть вызваны воздействием твердых предметов, абразивных порошков, а также чрезмерными физическими нагрузками.
5. Изделия мебели необходимо устанавливать на ровные поверхности.
6. Рекомендуется для чистки преимущественно пользоваться мягкой тканью или замшей, смоченной и хорошо отжатой перед использованием. Всегда тщательно высушивайте (протирайте сухой тканью) смоченные участки по окончании чистки. Не следует использовать средства, обладающие абразивными свойствами, а также губки с покрытием из металлического волокнообразного или стружечного материала при чистке.
7. В процессе эксплуатации мебели возможно ослабление крепежной фурнитуры, необходимо осуществлять «затяжку» всех изделий металлофурнитуры, осуществляющих крепеж и регулировку узлов, обеспечивающих открывание и трансформацию подвижных элементов.

Общие технические указания по сборке.

Для удобства транспортировки и предохранения от повреждений, мебель поставляется в разобранном виде в индивидуальной упаковке. Вы можете собрать ее самостоятельно, либо воспользоваться услугами квалифицированных сборщиков. Не приступайте к сборке, не ознакомившись с инструкцией!

Проверить комплектность каждой упаковки, согласно комплекточной ведомости. **При обнаружении дефектов или не комплектности к сборке не приступать. Обратитесь к продавцу.** ВНИМАНИЕ! Не рекомендуется одновременно вынимать детали из всех упаковок во избежание их смешивания (можете перепутать детали). Проверить наличие фурнитуры.

Во избежание перекосов и повреждений, а также загрязнения мебели, сборку производить на ровном полу, покрытом тканью или бумагой. Необходимо соблюдать осторожность, чтобы не повредить поверхность деталей. В сборке сложных и больших изделий желательно участие двух человек. Перед началом сборки необходимо определить расположение деталей в изделии в соответствии со схемами сборки и инструкцией.

Производитель оставляет за собой право вносить незначительные изменения в конструкцию, не изменяющую внешний вид и дизайн изделия без предварительного уведомления.

Поставщик гарантирует соответствие товаров требованиям ГОСТа 16371-93 при соблюдении условий транспортировки, хранения, сборки (для мебели поставляемой в разобранном виде), эксплуатации. Гарантийный срок эксплуатации мебели: детской и для общественных помещений – 18 месяцев, бытовой – 24 месяца. Гарантийный срок при розничной продаже через торговую сеть исчисляются со дня продажи мебели, но в пределах 30 месяцев со дня её изготовления. Срок эксплуатации 10 лет.



ООО «058 Регион»
г.Пенза, ул.Рябова, д.7, лит.Б
Тел.: (8412)45-28-43, 45-28-44



отрезать
и приклеить

Альянс - 10

Упаковал(а)

м.п.

Соответствует
ГОСТ 16371-93
ТР ТС 025/2012
TC N RU Д-RU.ПФ02.В.01680

Дата изготовления: 20____ год
Гарантийный срок эксплуатации 24 мес.
Срок службы изделия 10 лет
Материал: ЛДСП